

# Instruktionsbok 1975

## Polar 420/470/530/600

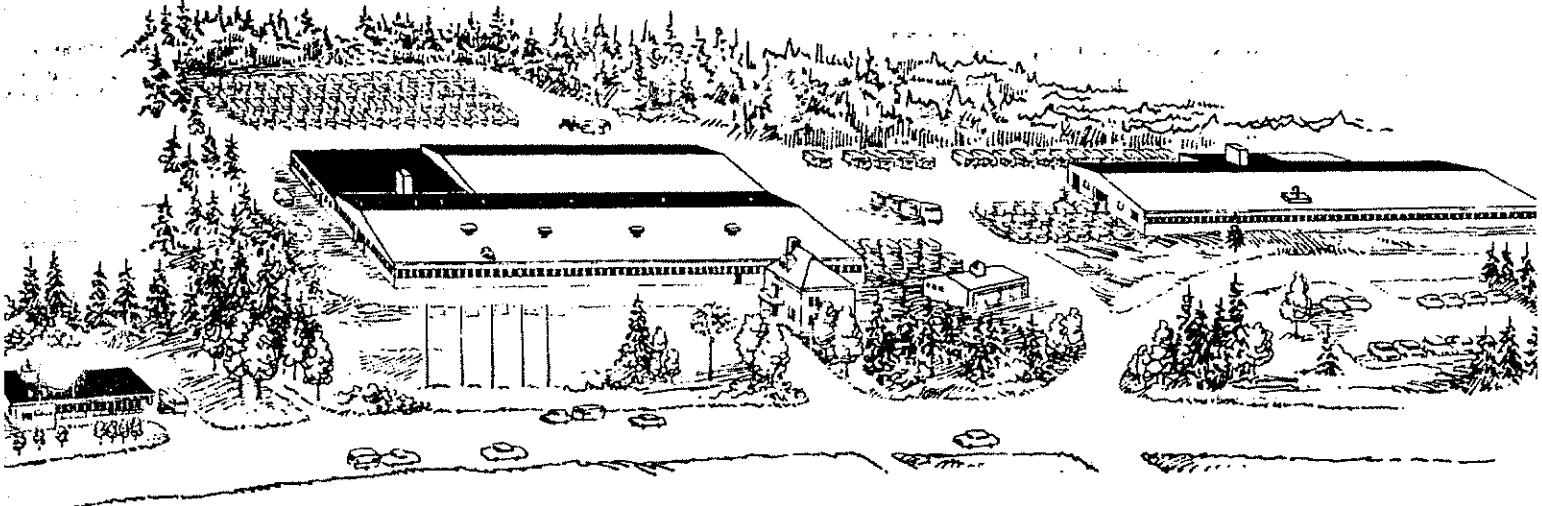

**AB Polarvagnen** Fack, 910 70 Dorotea, Tel. 0942 / 108 30



## Innehåll

---

Sid.		Sid.	
3	Din Polarvagn	15	Textilier
4	Lär känna din Polarvagn	16	Elektriska system
4	Kontroll och leveransservice	16	Hur de elektriska systemen används
5	Garantiinspektioner	17	Kylskåp
5	Årlig service	17	Elektrisk vattenpump
6	Lastning	18	Elschema – Polar 420
6	Checklista före avfärd	19	Elschema – Polar 470/530
7	Påkoppling	20	Elschema – Polar 600
7	Körning	21	Gasolsystem
8	Backning	21	Om det luktar gasol i vagnen
8	Uppställning	22	Gasolkök
9	Övernattning	22	Ventilation av gasolkök
9	Varningsljus	23	Aldepanna Långe Jan
10	Långtidsuppställning	23	Tändning av värmepanna
11	Smörjning – Polar 420/470/530	24	Avstängning av värmepanna
12	Smörjning – Polar 600	24	Service av värmesystem
13	Däck och punktering	25	Värme – gasolsystem – Polar 420
13	Bromsar	26	Värme – gasolsystem – Polar 470/530
14	Kaross	27	Värme – gasolsystem – Polar 600
14	Fönsterrutor		
15	Inredning		

## Vagnsuppgifter

Beteckning \_\_\_\_\_  
Chassinummer \_\_\_\_\_  
Registreringsnummer \_\_\_\_\_  
Dörrnyckel nummer \_\_\_\_\_  
Försäkringsnummer \_\_\_\_\_  
Försäkringsbolag \_\_\_\_\_

## Ägare

Namn \_\_\_\_\_  
Adress \_\_\_\_\_  
Telefon \_\_\_\_\_

Vid all korrespondens med fabrik eller återförsäljare ska följande uppgifter anges:

- vagnens typ
- vagnens årsmodell
- vagnens chassinummer

Uppgifterna finns i instrument eller garantibevis.

# Din Polarvagn

---



Vi hoppas att du ska ha glädje och nytta av din Polarvagn under många år. Innan du börjar använda vagnen bör du läsa igenom det här häftet. Det innehåller de upplysningar du behöver för att kunna använda och sköta din Polarvagn på bästa sätt.

Vissa dagliga rutinkontroller måste du göra själv. Du kan också göra en hel del servicearbeten själv, men känner du dig osäker på någon detalj bör du ta kontakt med din återförsäljare.

Hur välbyggd din Polarvagn än är fordrar den service och rätt skötsel. Låt därför vagnen få den vård den behöver. Den kommer då att få en längre livslängd och du får större glädje av den.

Lycka till!

AB POLARVAGNEN

Är du en erfaren husvagnsägare räcker det kanske med att du bekantar dig lite med din nya Polarvagn. Men saknar du erfarenhet bör du i lugn och ro öva dig i att använda en Polarvagn innan du ger dig ut på en långresa.

### Körning

Öva dig i att koppla vagnen till bilen. Gör några korta provkörningar på vägar som inte är så trafikerade. Känn efter hur din bil uppför sig när den drar en Polarvagn.

### Backning

Träna backning på en öppen plan. Tänk på att vagnens rörelse vid backning är motsatt bilrattens. Räta ut rattutslaget i tid så att du inte får en "fällknivsverkan".

### Övernattning

Gå noga igenom alla funktioner inne i vagnen innan du övernattar i den. Lär dig hur det elektriska systemet fungerar.

Gå noga igenom gasolsystemet och öva dig i att tända vedspis, vattenpanna och gasolkök.

Tänk på att ventilationen i vagnen är oerhört viktig.

Varje Polarvagn genomgår vid fabriken en slutkontroll som omfattar 200 olika punkter. Innan leveransen utförs dessutom en leveransinspektion då 18 olika detaljer kontrolleras.

Fabriken har lagt ner stor omsorg på konstruktioner och val av material för att underlätta det fortsatta underhållet. Men för att du ska få mesta möjliga utbyte av din Polarvagn fordras att du följer instruktionerna i det här häftet.

Polarvagnens återförsäljare har serviceutbildad personal som fortlöpande får teknisk information från fabriken. Ta kontakt med din återförsäljare för service och reparationer. Av återförsäljaren får du också tips och upplysningar av olika slag.

## Garantiinspektioner

L... har 12 månaders fabriksgaranti på din nya Polarvagn. Som villkor för garantin gäller att du sköter din Polarvagn efter anvisningarna i häftet och att du lämnar vagnen på service vid rätt tidpunkt.

D... har två kostnadsfria serviceinspektioner. Den ena ska utföras 4–6 månader efter leveransen, den andra 10–12 månader efter leveransen. I det garanti- och servicehäfte som följer med vagnen finns kuponger som du ska lämna återförsäljaren vid dessa serviceinspektioner.

## Årlig service

I fortsättningen behöver din Polarvagn minst en serviceinspektion per år. I slutet av garanti- och servicehäftet finner du beställningskuponger för dessa inspektioner.

*Polarvagnens återförsäljare har serviceutbildad personal. Ta kontakt med din återförsäljare för service och reparationer.*



Viktningsinstrumentet står hur mycket du får lasta din Polarvagn. Den angivna totalvikten får under inga förhållanden överskridas.

När du lastar vagnen ska du tänka på följande:

- Vulktrycket på bilen beror på var vagnens tyngdpunkt ligger. Placera därför tungt bagage – förtält, trädgårdsmöbler osv – mitt i vagnen ovanför hjulaxeln.
- Vagnens gång efter bilen blir jämnast om du lastar vagnen jämnt. Lasta lika mycket på höger sida som på vänster, lika mycket fram som bak.

## Kontrollera inne i vagnen

- Att inga gasolapparater är i gång – undantag kylskåp och värme som kan vara i gång under färd.
- Att det inte finns några lösa föremål på bord, pentry och hyllor.
- Att fönster, lådor och dörrar till garderob och skåp är stängda.
- Att alla lampor är släckta.
- Att huvudströmbrytaren är utdragen så att vagnens batteri kan laddas.

## Kontrollera utanför vagnen

- Att alla utesaker, tältpinnar, fotsteg osv är inplockade
- Att det inte är något skräp på marken

## Kontrollera på bilen

- Att de förlängbara backspeglar, som du eventuellt har, sitter i utdraget läge.

:



## Påkoppling

- Låsa upp samtliga stödben.  
Vagnen står nu enbart på hjulen och stödhjulet.
- Lyft handtaget på kopplingshuvudet. Kulskålarna låses nu i "öppet läge".
- Låsa handbromsen.
- Lyft dragbommen i handtaget på kopplingshuvudet och sänk kopplingen över bilens dragkula. Dragkulan kommer nu att trycka på kulskålarna varvid låshandtaget frigörs från låsspärren och skjuts nedåt. När låshandtaget kommit i rätt läge låses det.
- Lyft i dragbommen och kontrollera att bil och vagn är kopplade.
- Koppla wiren för katastrofbromsen på bilens draganordning.
- Låsa upp stödhjulet.
- Anslut kontakten för vagnens ytterbelysning (7-pol) och kontakten för elbroms/backspärr (3-pol).
- Kontrollera att sladdarna inte tar i marken.
- Kontrollera att vagnens trafikbelysning fungerar.

## Körning

- Max hastighet 70 km/tim.
- Det är förbjudet att vistas i vagnen under körning.
- Starta och bromsa mjukt. Undvik ryck – det spar både vagn och bil.
- Håll åt sidan och sakta farten när du blir omkörd – kör ut på "banketten" om sådan finns.
- Kontrollera bakåt så att du inte har samlat upp en lång kö efter dig – i så fall, kör in på närmaste P-plats och släpp förbi den snabbare trafiken.
- Kom ihåg att du kör ett tungt ekipage – det betyder längre bromssträckor och längre accelerationssträckor.
- Håll ut ordentligt när du själv kör om och när du kör genom snäva kurvor.
- Var beredd på luftvåg när du möter stora fordon – para i tid.
- Ta det lugnt!

9. Års modeller av Polarvagnen är försedda med backautomatik. Det innebär att inga åtgärder behöver vidtas innan man backar.

- Placera vagnen med bilens hjälp så nära uppställningsplatsen som möjligt.
- Dra åt handbromsen om vagnen står i en sluttning.
- Lossa stödhjulet och veva ner det.
- Dra ut låssprinten och för låshandtaget bakåt.
- Lyft vagnen i handtaget på kopplingshuvudet från dragkulan.
- Lossa säkerhetswiren.
- Placera vagnen (med handkraft) där du vill att den ska stå.
- Dra åt handbromsen.
- Veva ner samtliga stödben.
- Backa bilen intill vagnen så att du kan ansluta elkontakten.
- Om du har tillgång till starkströmsuttag, 220V, koppla sladden mellan uttaget och vagnens utvändiga uttag.

Om du bor i Polarvagnen måste du alltid se till att ventilationen i vagnen är tillräcklig. Det är livsfarligt att vistas i vagnen med öppna lågor tända utan tillräcklig ventilation.

När du ställt upp vagnen måste du kontrollera att friskluftsluften under pannan är öppet och att det är helt fritt från snö och liknande.

Avloppsvattnet ska samlas upp i en hink eller en spillattensäck. Töm vattnet på härför avsedd plats.

Håll rent runt vagnen.

Om du måste koppla av och lämna vagnen i mörker på en väg ska du tända varningsljuset.

Strömbrytaren sitter på elcentralen (batteriboxen).

*Innan du reser ut för att övernatta med familjen bör du ha lärt känna din Polarvagn så att du behärskar alla funktioner i vagnen.*



## Långtidsuppställning

---

Om du inte ska använda vagnen under en längre tid bör du om möjligt placera den på en skyddad låsbar plats. Vagnen bör helst stå på plant underlag så att handbromsen inte behöver användas. Lagg klotsar för hjulen.

Plocka bort alla matvaror. Lagg textilier och dynor på en torr plats. Töm vattentankarna. Plocka bort batteriet. Placera gasolflaskorna på en skyddad brandsäker plats.

Lägg på skåps- och garderobsdörrarna något öppna, sänglocken uppställda och lådorna något utdragna.

Täck över vagnen med en pressenning eller liknande. Lagg gärna några lätta träribbor mellan pressenningen och vagnen så att luft kan cirkulera.

Smörj stödbenen och veva ner dem så att belastningen på hjulen blir mindre. Förvara veven till stödbenen på annan plats – det gör det svårare att stjäla vagnen.

Täck draget med skydd av plast eller liknande.

Kontrollera att försäkringen gäller.

## Smörjning – Polar 420/470/530

Stödhjul, stödben och handbromsspakens fästbult ska smörjas med oljekanna med ca 1 månads intervall eller efter 200 mil.

Ytterdörrens gångjärn ska oljas in för att inte kärva.

Kulaxlarna och de rörliga delarna på kopplingshuset ska infettas eller smörjas för att motverka gnissel när vagn och bil ledas.

- 1 Rengör och infetta kulsålen.
- 2 Demontera och smörj stödhjulet med fett i skruvgångorna – 1 gång/år.
- 3 Smörj de båda smörjniplarna med chassifett 3–4 gånger/år.
- 4 Smörj handbromsens rörliga delar med olja 1 gång/månad.
- 5 Rengör stödbenen från grus och gammalt fett. Infetta gängskruven.
- 6 Inpacka hjullagren med lagerfett 1 gång/år.
- 7 Infetta de fyra smörjniplarna på axeln med chassifett minst 2 gånger/år beroende på körsträcka.

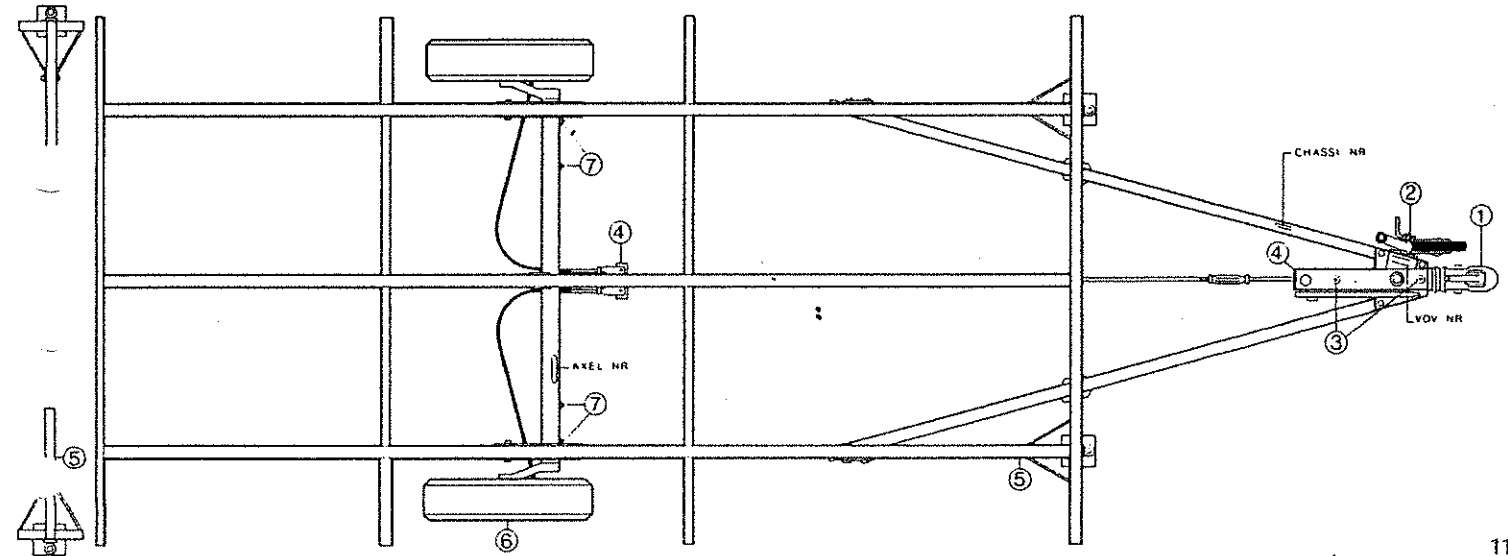

## Smörjning – Polar 600

Hjul, stödben och handbromsspakens fästbult ska smörjas med oljekanna med ca 1 månads intervall eller efter 200 mil.

Radörrens gångjärn ska oljas in för att inte kärva.

Skålarna och de rörliga detaljerna på kopplingshuset ska infettas eller smörjas för att motverka gnissel när vagn och bil ledas.

- 1 Rengör och infetta kulskålen.
- 2 Demontera och smörj stödhjulet med fett i skruvgångorna – 1 gång/år.
- 3 Smörj de båda smörjniplarna med chassifett 3–4 gånger/år.
- 4 Smörj handbromsens rörliga delar med olja 1 gång/månad.
- 5 Rengör stödbenen från grus och gammalt fett. Infetta gängskruven.
- 6 Inpacka hjullagren med lagerfett 1 gång/år
- 7 Infetta de tolv smörjniplarna på axeln med chassifett minst 2 gånger/år beroende på körsträcka.
- 8 Smörj bromswireniplarna med fett 2–3 gånger/år.

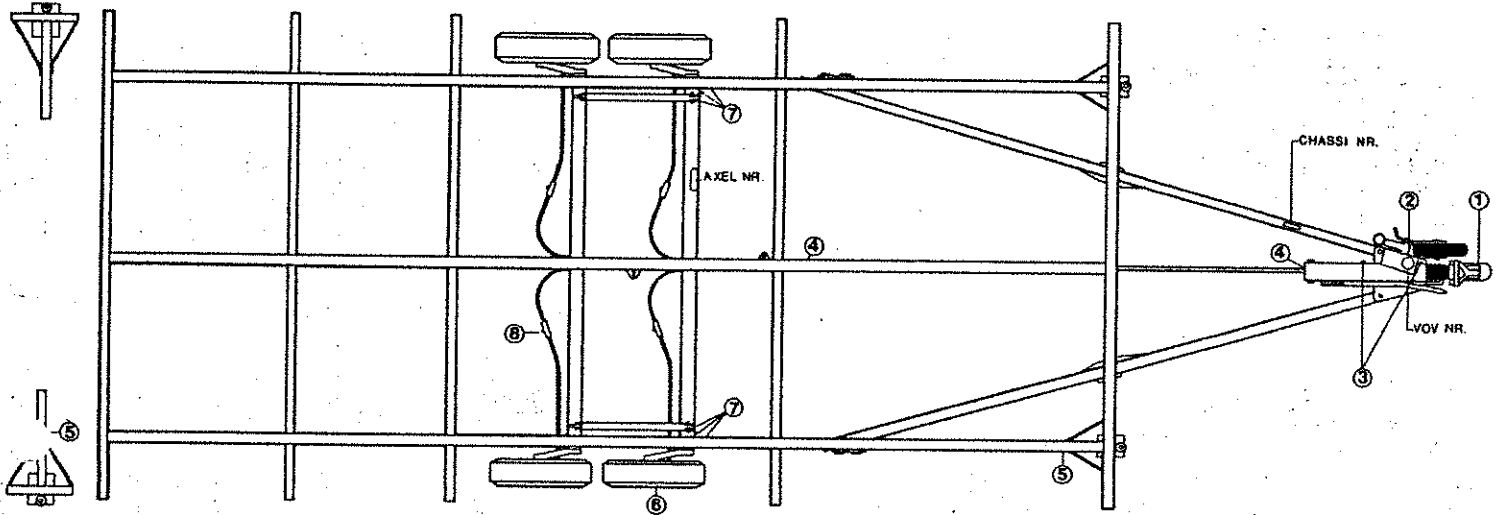

## Däck och punktering

Trafikförordningen föreskriver följande i fråga om däck för släpvagn:

Om dragfordonet är utrustat med dubbade däck ska även släpfordonet vara försett med dubbade däck.

Maxtryck	Polar 420	2,5 kg
	Polar 470/530	3,0 kg
	Polar 600	2,5 kg

Om du råkar ut för punktering och saknar domkraft kan du använda vagnens stödben och stödhjul när du byter hjul.

Gör då så här!

- Dra till handbromsen.
- Lossa vagnen från bilen.
- Sänk vagnens främre del.

● Veva ner de bakre stödbenen.

- Lyft vagnen genom att veva upp stödhjulet.

Tänk på att du är försiktig när du byter hjul på detta sätt. Glöm inte bort domkraften till nästa gång.

## Bromsar

Polarvagnen är försedd med påskjutbroms med backautomatik. Polar 600 har påskjutbroms med elektrisk backspärr.

Kontrollera bromsarna regelbundet.

Justera parkeringsbromsen när det behövs. Sträckskruvarna finns under vagnen.

Carrossen består av en kraftig träkonstruktion med påtända reglar. Utvändigt är den klädd med kulhamrad aluminiumplåt.

Carrossen bör inte vaxas förrän tidigast 6 månader efter leveransen.

Polarvagnen är utrustad med dubbla Bonocar-fönster. Spola da och da fönstren rena och skölj med mycket vatten. Tvätta gärna med tvålatten eller tvålvättmedel och skölj på nytt. Torka med en mjuk och ren trasa.

Mindre repor kan poleras med en mjuk flaneltrasa och polervax. (Polervax Plateman 515 vit från C. F. Söderlings fabriker i Lomma rekommenderas.)

Torka *aldrig* ett smutsigt fönster med torr trasa.

Använd *aldrig* frätande vätskor av typ tri och aceton.

Kontrollera fönsterrutornas tätning och list minst en gång om året.



## Inredning

Inredningen är Polarovagnen klädd med vattenfast plywood och vinylvävstapet. Tapeten kan rengöras med tvällösning.

Inredningen är tillverkad av plastlackerad teak. Använd tvällösning eller svag dilutinlösning när du vill göra reparationer.

Vid rengöring av inredningen eller då du vill laga repor ska du använda polermedel, t ex Quicko Renoveringsolja.

## Textilier

Dynornas möbeltyg är försett med blixtlås vilket gör det lätt att ta av och på överdraget om det behöver tvättas.

Gardinerna är tillverkade av sanforbehandlad bomull. Tvättas i 60° C.

Dynorna är tillverkade i 100 % rayon och ska kemtvättas.



*En Polarvagn kan du utnyttja både sommar och vinter. Den är tillverkad för året-runt-bruk*

## Elektriska system

Polarvagnen är som standard utrustad med batteri som används för innerbelysningen och för värmepannans cirkulationspump.

Vagnen har också ett 220 V-system, utfört enligt Oerter & Wälchli's anvisningar. Maximal anslutningsbar effekt 2 kW. Till systemet hör en batteriladdare. En separat bruksanvisning visar hur laddaren kopplas in och köts.

När du tillgång till 220 V växelström kan du med hjälp av batteriladdaren ladda batteriet samtidigt som vagnens elektriska apparater drivs.

När du ansluter vagnen till bilen måste du koppla enligt det opplingsschema som du återfinner på följande sidor.

Om du kopplar fel kan det uppstå skador på kablar, ströror och batteriladdare. För fel som uppkommer efter felkoppling och felaktigt handhavande är Polarvagnen inte på sig något ansvar.

**Uppmaning: Kontakta alltid en fackman för reparation och service av systemet.**

## Hur de elektriska systemen används

### När vagnen är kopplad till bilen

- Batteriknappen på elcentralen kan vara intryckt. Samtliga belysningspunkter och pannan drivs då av bilens batteri.
- Batteriknappen på elcentralen kan vara utdragen. Bilen generator ger då laddningsström till vagnens batteri.

### När vagnen är parkerad

- Batteriknappen på elcentralen ska vara utdragen. Samtliga belysningspunkter och pannan går då på vagnens batteri.

### När det finns tillgång till 220 V

- Anslut batteriladdaren enligt den separata bruksanvisningen.
- Koppla in 220 V i vägguttaget.
- Dra ut strömbrytaren för batteriet. Batteriet laddas då samtidigt som alla elektriska apparater kan användas.
- Anslut kylskåpet för 220 V – se bruksanvisning för kylskåpet.

Polarvagnen är utrustad med kylskåp för gasol- och eldrift. Särskild bruksanvisning följer med kylskåpet.

I vid störning bör du ta kontakt med kylskåpsaterförljare eller servicestation. Ta med garantibeviset.

Polarvagnen är utrustad med Comet elvattenpump. Kapacitet 5 liter/min. Effekt 10–12 W. Spänning 12 V.

Pumpen manövreras med ett fotreglage på golvet.

Huvudbrytaren på elcentralen måste vara i utdraget läge för att pumpen ska fungera.



*Kylskåpet är konstruerat för både gasol- och eldrift.*

# ELSCHEMA 12V POLAR 420

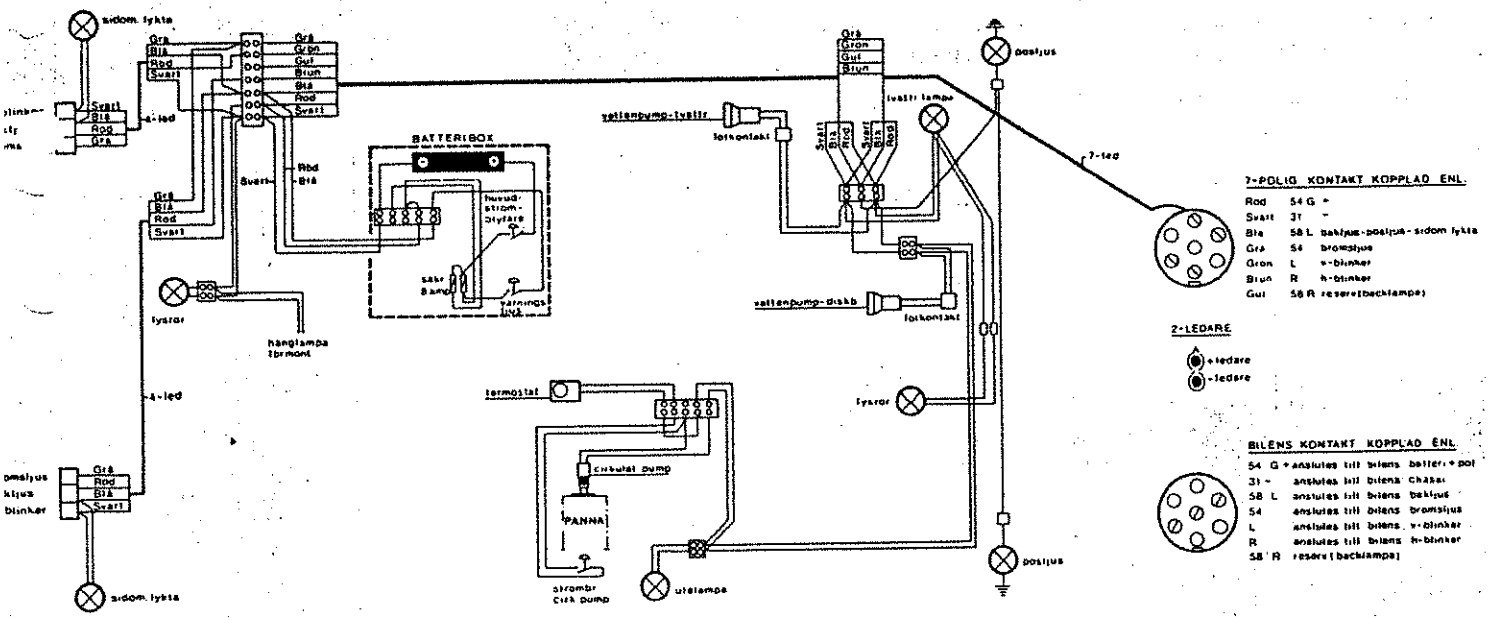

# ELSCHEMA 12 V POLAR 470 · 530

1975

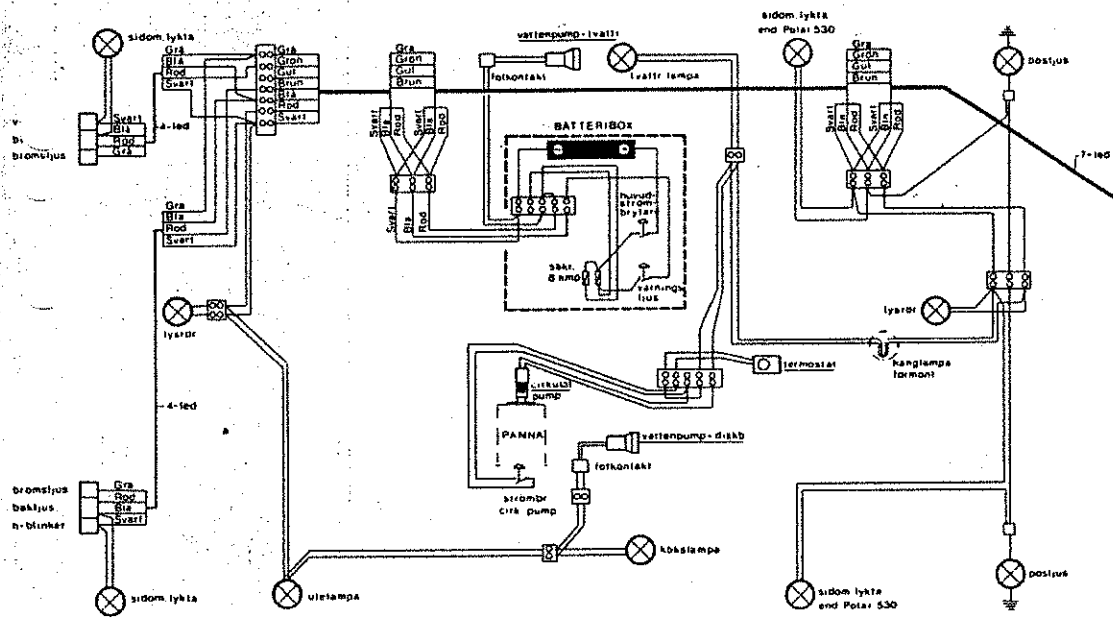

**7-POLIG KONTAKT KOPPLAD ENL**

Rdd	54 G *
Svart	31 *
Bla	58 L baklyst-postlyst-sidom lykta
Gra	54 bromstus
Gron	L v-binker
Brun	R h-binker
Gul	58 R reserv (backlampa)



**BILENS KONTAKT KOPPLAD ENL**

54 G *	anslutes till bilens batteri - pol
31 *	anslutes till bilens chassi
58 L	anslutes till bilens baklyst
54	anslutes till bilens bromstus
L	anslutes till bilens v-binker
R	anslutes till bilens h-binker
58 R	reserv (backlampa)

# ELSCHEMA 12V POLAR 600

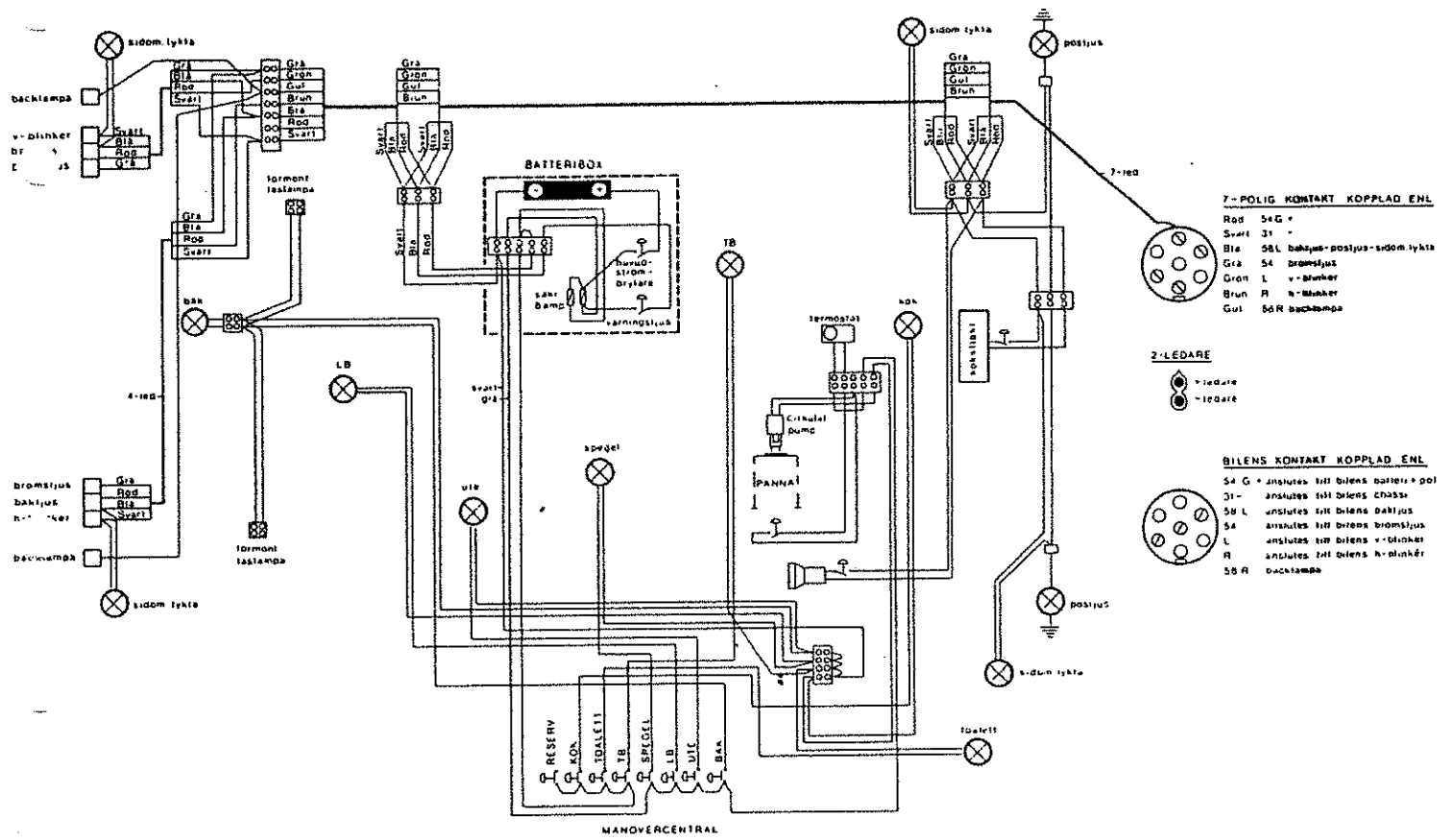

Gasolsystemet är utfört enligt Svenska Gasföreningens bestämmelser för installation i husvagnar.

- Kontrollera gasolledningar och gasolapparater noggrant vid kontinuerlig drift.
- Kontrollera alla slangar minst en gång om året. Byt ut nötta och spruckna slangar.
- Kontrollera minst en gång om året att alla ledningar är tätt. Pensla såpvatten eller diskmedelslösning på alla kopplingar och ventiler – om det bildas bubblor finns läckage.
- Provtryck systemet minst en gång om året.

- Stäng flaskventilen.
- Släck alla lågor.
- Vädra.
- Lokalisera läckan med hjälp av såpvatten.
- Reparera läckan.

Gasolköket är inbyggt i den rostfria diskbänken. Det fungerar på följande sätt:

- Tryck in gaskranen och vrid 1/4 varv åt vänster.
- Tänd gasen vid brännaren och håll kranen intryckt ca 10 till dess att tändsäkringen blivit tillräckligt uppvärmd. Om lågan slocknar när du släpper kranen är tändsäkringen fortfarande sluten och du måste börja från början. (Tändsäkringen spärrar automatiskt tillförseln av gas om lågan skulle slockna.)
- Tändröret för övertändning antänder automatiskt nästa brännare så snart gaskranen för denna brännare öppnas. Båda brännarna måste dock vara inställda på stor låga.
- Kontrollera övertändning och reglera lågorna efter behov.
- I gaskranarna åt höger när du vill stänga av lågorna. Dämpa lågan långsamt annars kan "puffar" uppstå i lufthål vid manöverkranarna.

Ventilationsförhållandena är annorlunda för ett inbyggt gasolkök än för ett fristående. Du måste tänka på följande:

- Öppningarna för lufttillförseln i diskbänksunderredet får under inga förhållanden täppas till.
- Ett vinddrag kan släcka lågan, särskilt om lågan är liten. Öppna och stäng därför alltid dörrar, fönster och lådor försiktigt när lågorna brinner. Detta gäller särskilt dörrar och lådor i diskbänksunderredet.
- Gasolköket fordrar mycket syre. Se till att friskluftstillförseln genom luckor, dörrar och fönster är tillräcklig.
- Förändringar i installationen kan påverka gasolkökets funktion.
- Se till att inga eldfarliga föremål finns i närheten av gasolköket.



Bränsle: gasol  
Gasförbrukning: 20–460 g/tim  
Arbetsstryck: 300 mmvp  
Tändning: Manuell Piezo elektrisk  
Effektbehov: ca 2 W Cirkulationspump  
Laddspänning: 12 V  
Avgastemperatur mätt i avgaser: 110–180° C  
Verkningsgrad: 90,5 % (mätt i avgaser)  
Fyllätska: Glykolblandning 40 %.

- Kontrollera att vattennivån i expansionskärlet befinner sig ungefär vid mitten av nivåmätaren.
- Öppna huvudkranen.
- Öppna avstängningsventilen i diskbänken.
- Tryck in tändsäkringsknappen (tangent med röd flamma) och håll den i intryckt läge medan du en eller flera gånger trycker på tändaren (överst till vänster) till dess att sparlågan tänds. Håll tändsäkringsknappen i botten – inte halvvägs.
- Håll tändsäkringsknappen intryckt ytterligare 10–20 sek. Slocknar sparlågan får du inte släppa tändsäkringsknappen utan att du tryckt in stoppknappen.
- Släpp tändsäkringsknappen – samtliga lågor ska nu tändas.
- Ställ in önskad vattentemperatur med översta ratten. Den är graderad 0–7 (30°–90° C). När det är kallt behövs hög vattentemperatur.
- Starta cirkulationspumpen (överst till höger).
- Ställ in önskad temperatur med rumstermostaten.
- Slocknar pannan ska alltid stoppknappen tryckas in. Du får inte påbörja ny tändning förrän efter minst 3 min.

- Stänga pannan genom att trycka in den vänstra knappen (tangent med svart punkt).
- Stänga cirkulationspumpen med strömbrytaren.
- Pannan går inte att tända på nytt förrän tändsäkringen har löst ut efter ca 1 min. Vänta minst 3 min med att påbörja ny tändning.

### Luftning

Sänk vagnens främre del så mycket som möjligt. Starta cirkulationspumpen och tryck upprepade gånger på den slang som går till pannan genom garderoben. Höj sedan vagnens främre del så mycket som möjligt och låt cirkulationspumpen gå ytterligare någon minut. Ställ därefter vagnen horisontellt. Värmesystemet är nu avluftat.

Upprepa proceduren om cirkulationen har svårt att komma igång – märks på att värmerören inte blir ordentligt varma.

### Avtappning

Avtappningen sker genom en kran eller en propp som finns under golvet (se skiss).

### Påfyllning

Använd 40 %-ig glykolblandning.

Påfyllningen sker genom ett skruvlock på pannan. Läs mängden påfyllt vatten/glykol på nivåmätaren vid cirkulationspumpen. När påfyllningen är klar (från tomt värmesystem) måste systemet luftas. Nivåmätaren ska stå på grönt område.

Kontrollera på nivåmätaren om ytterligare vatten måste fyllas på.

# VÄRME · GASOLSYSTEM POLAR 420

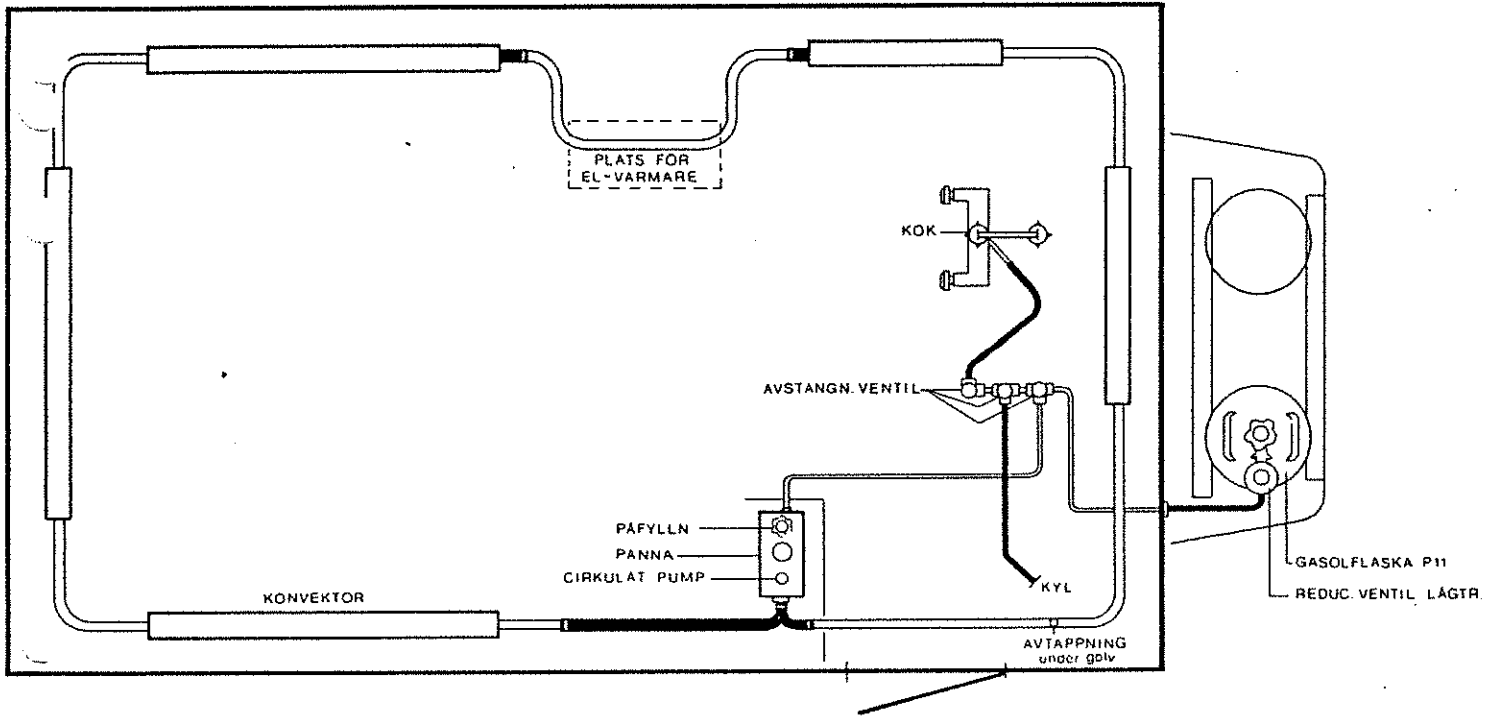

# VÄRME · GASOLSYSTEM POLAR 470 · 530

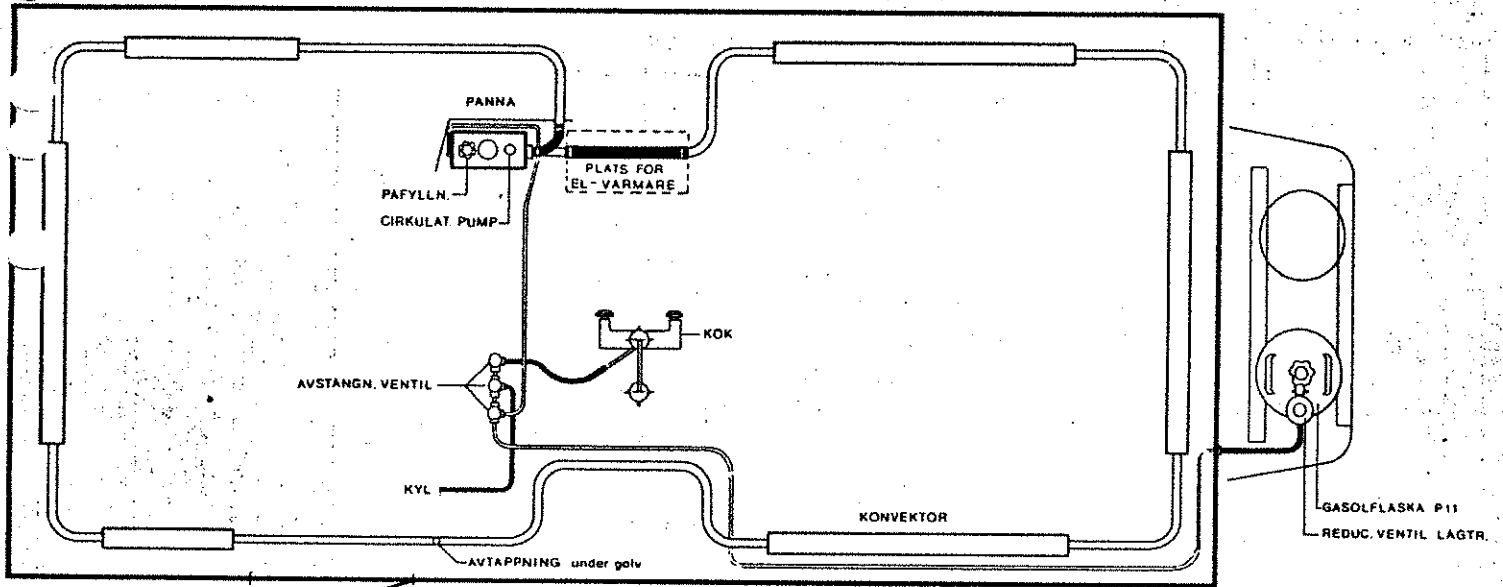

# VÄRME · GASOLSYSTEM POLAR 600

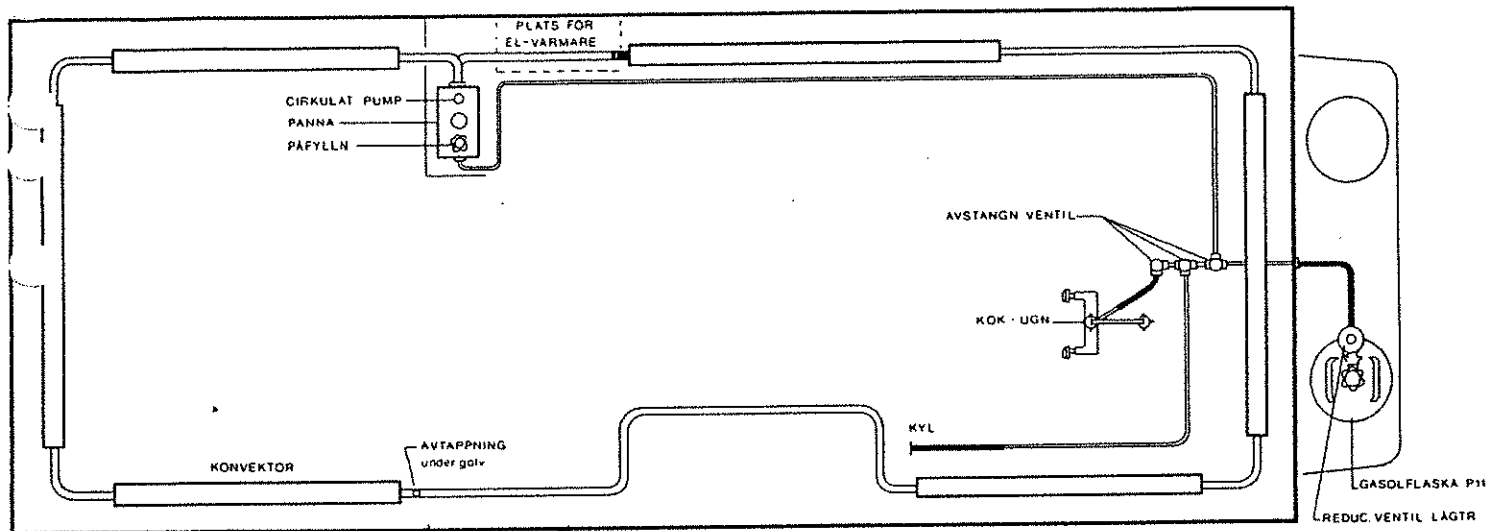





I detta häfte angivna specifikationer och konstruktion.  
uppgifter är inte bindande. Vi förbehåller oss rätten att  
utan föregående meddelande företa ändringar.